

# СБОРКА МОДЕЛИ

## КОМПЛЕКТ ДЕТАЛЕЙ

*А. Металлические детали двигателя. В. Стальные детали. С. Металлический пропеллер.*

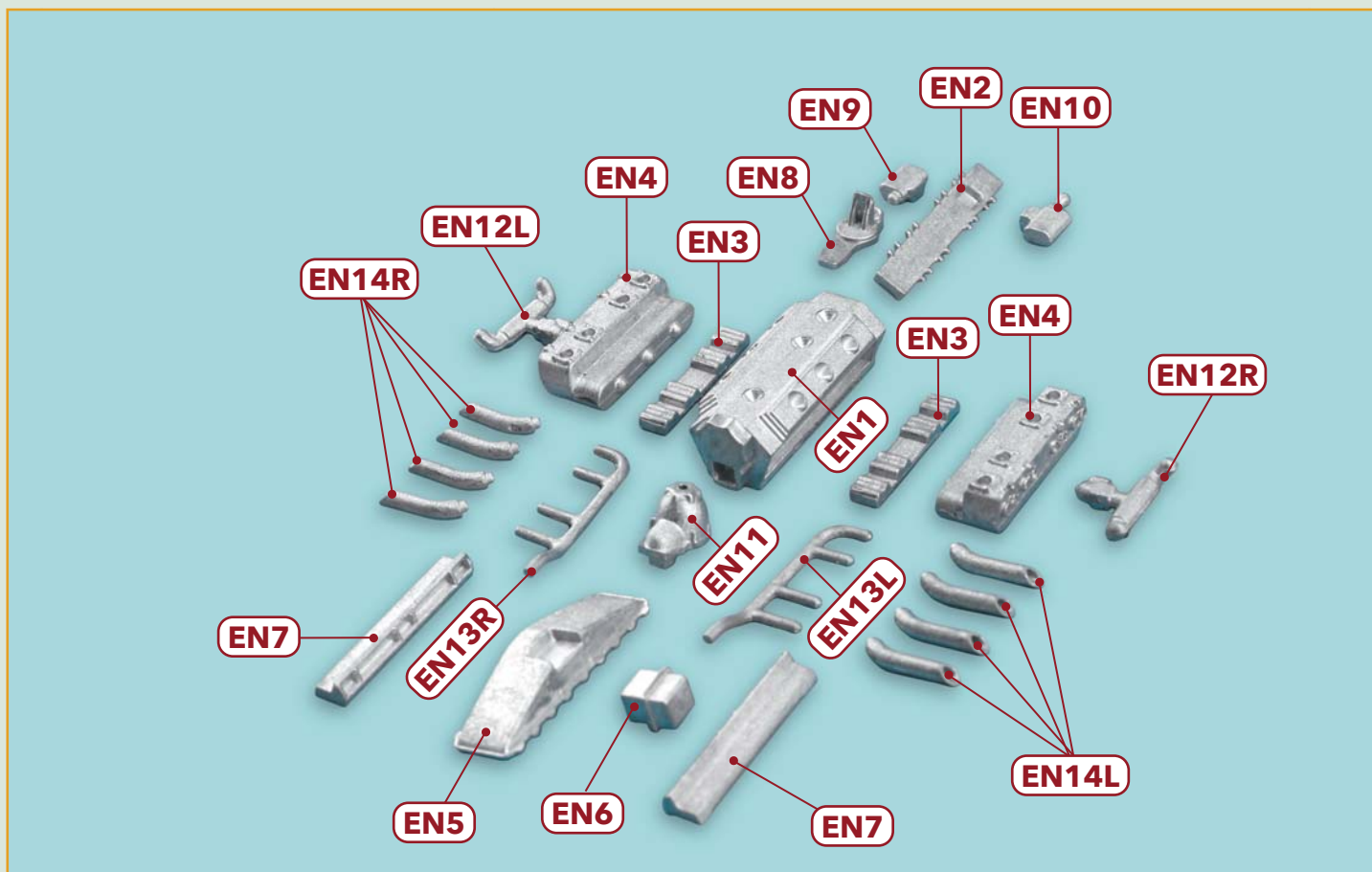
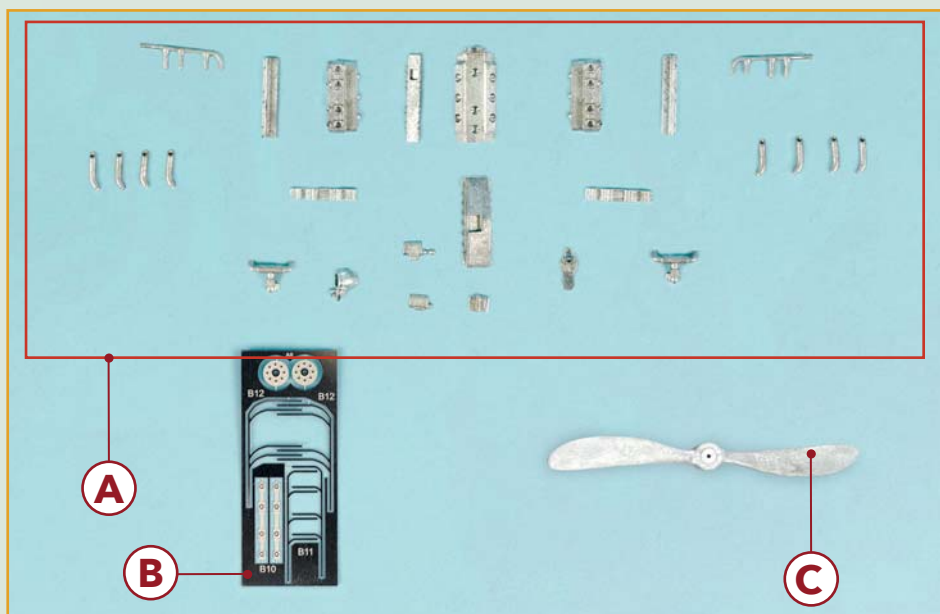

**1** Приступаем к сборке третьего двигателя модели «Ильи Муромца». Поскольку вы уже сделали два таких мотора, описание сборки третьего мы даем вкратце. Если вам потребуется более подробная инструкция, то вы сможете найти ее в предыдущих номерах.

# ПОШАГОВАЯ ИНСТРУКЦИЯ К СБОРНОЙ МОДЕЛИ

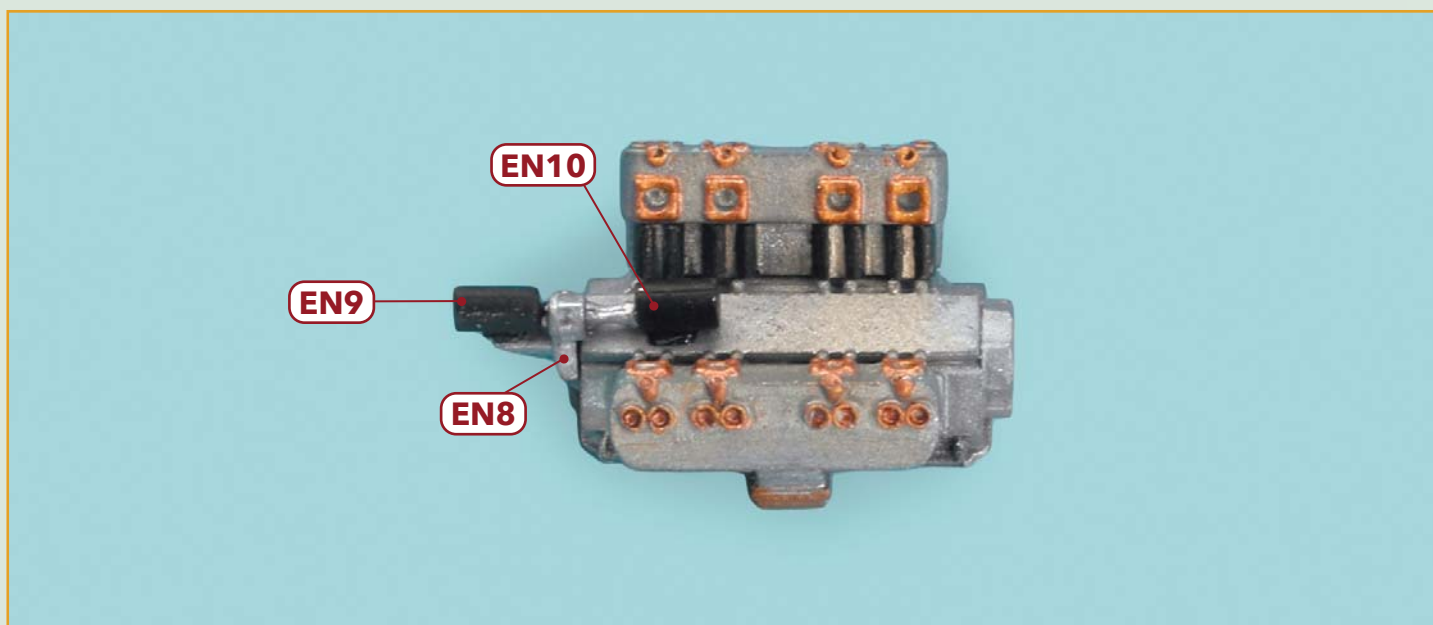
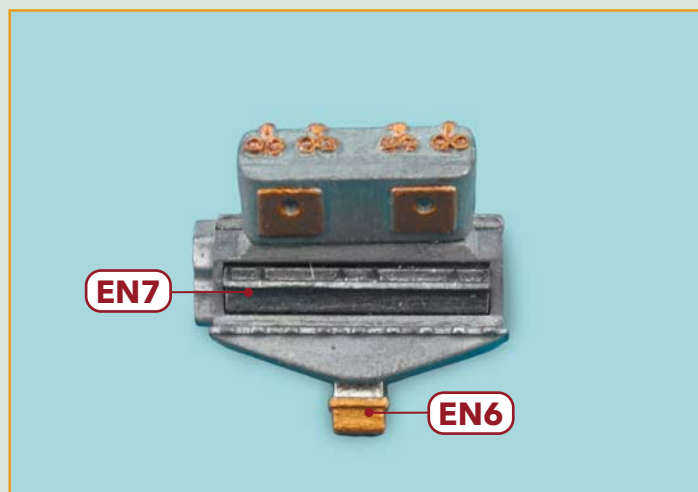
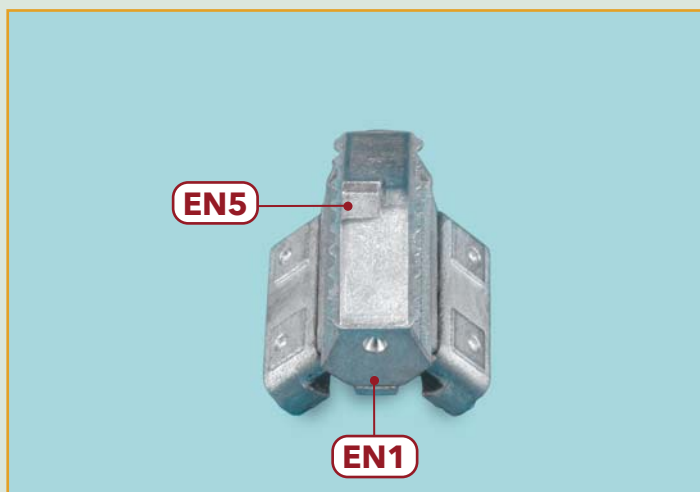
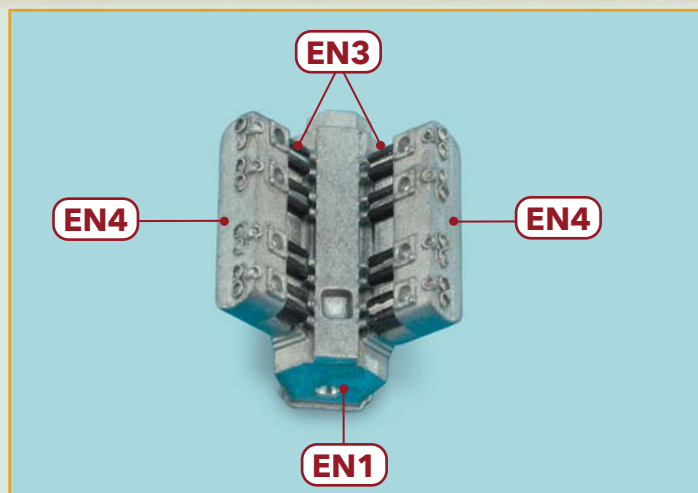
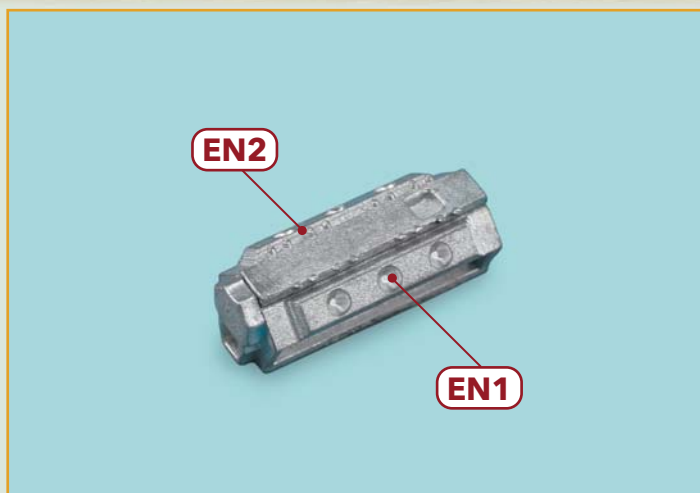

**2** Склейте и покрасьте картер и блоки цилиндров, как это показано на снимках. Помните, что перед сборкой надо зачистить детали наждачной бумагой от неровностей и следов литейных форм, а перед покраской — желательно промыть и обезжирить их спиртом. Для склейки металлических деталей используйте моментальный клей.

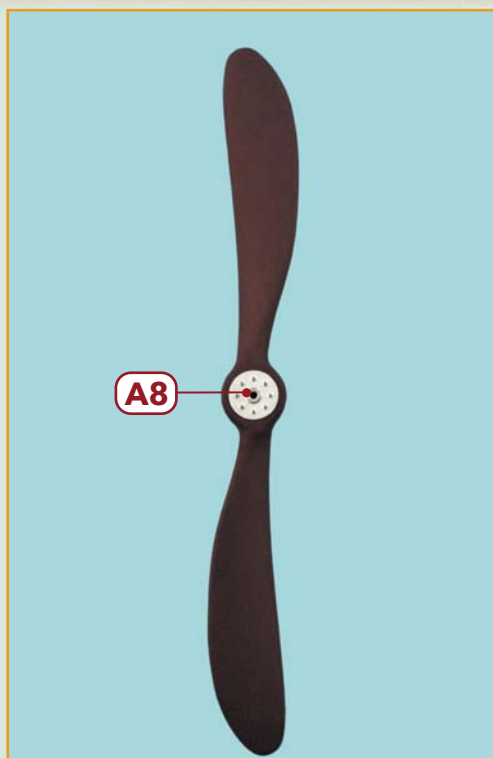

**3** Окрасьте пропеллер и приклейте к нему шайбы. Насадите пропеллер на ось редуктора. Затем приклейте редуктор с винтом к мотору, а мотор — к моторной раме.



# ПОШАГОВАЯ ИНСТРУКЦИЯ К СБОРНОЙ МОДЕЛИ

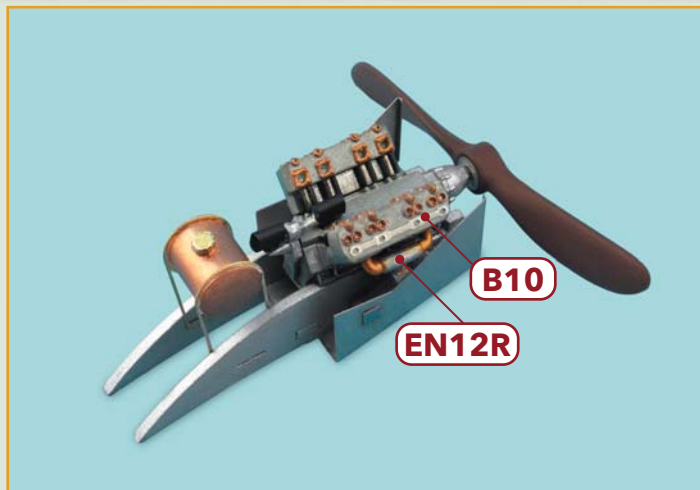

**4** Продолжаем сборку двигателя, не забывая о симметрии. Приклейте электропровода и трубки для подачи топливной смеси к цилиндрам.

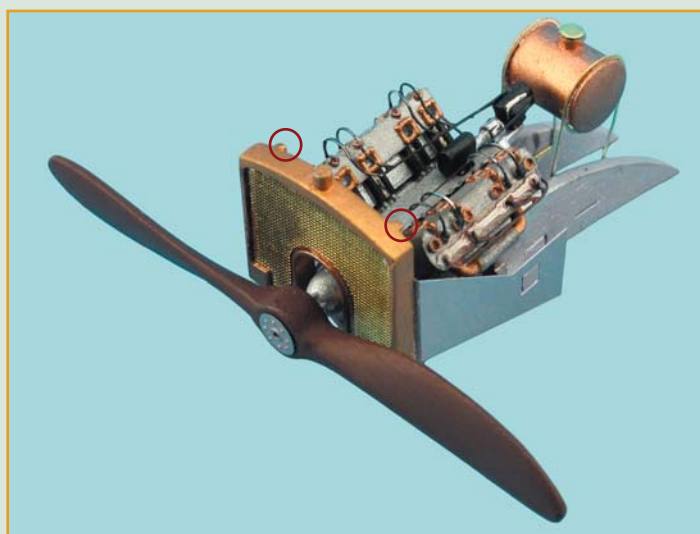
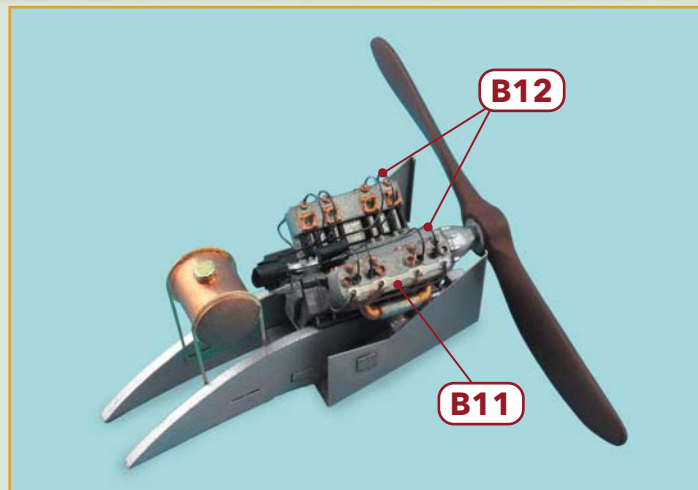

**5** Добавьте в композицию радиатор. Выступы на нем должны быть сзади, со стороны цилиндров.

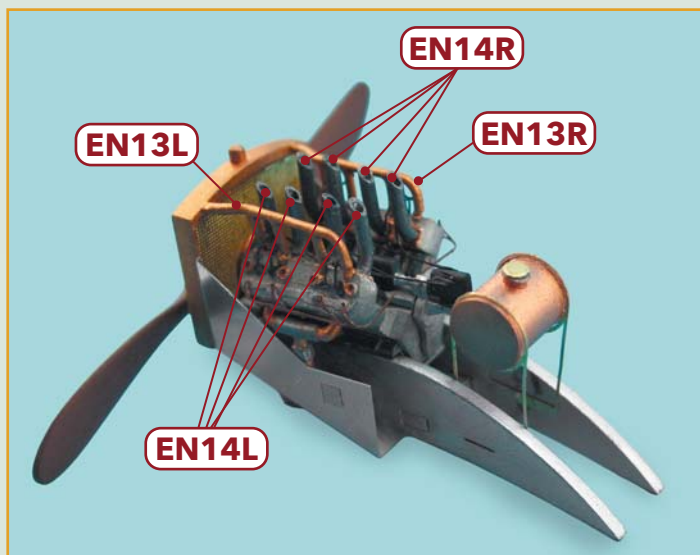

**6** Приклейте на свои места трубки радиатора и выхлопные трубы.

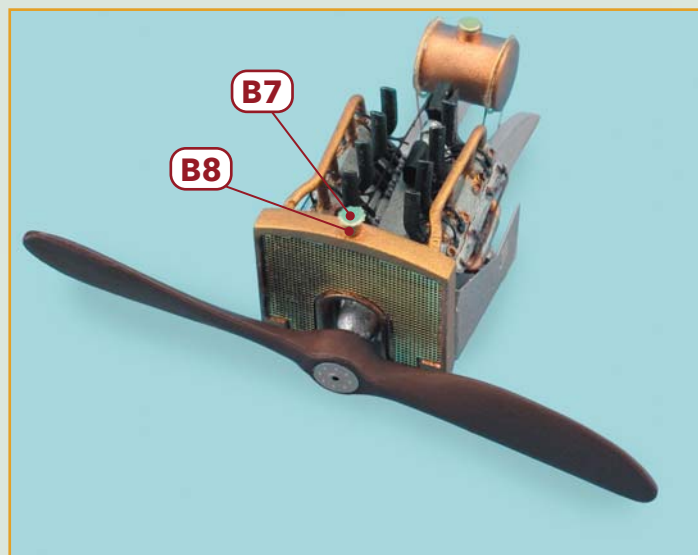

**7** В заключение сделайте и приклейте крышку радиатора. Третий мотор «Ильи Муромца» готов.

# СБОРКА МОДЕЛИ ИЗ ДЕТАЛЕЙ ПОСЫЛКИ № 13 (ПРОДОЛЖЕНИЕ)



**8** Возьмите фюзеляж вашей модели. Продолжим изготовление и установку расчалок.



# ПОШАГОВАЯ ИНСТРУКЦИЯ К СБОРНОЙ МОДЕЛИ

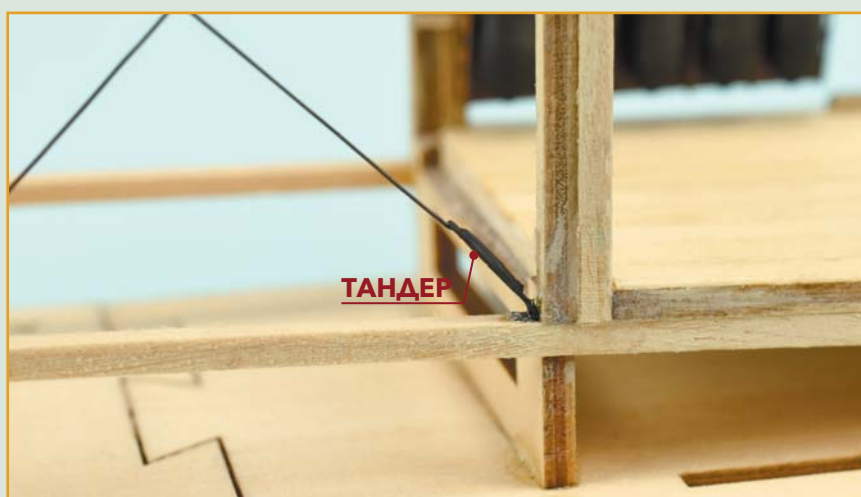
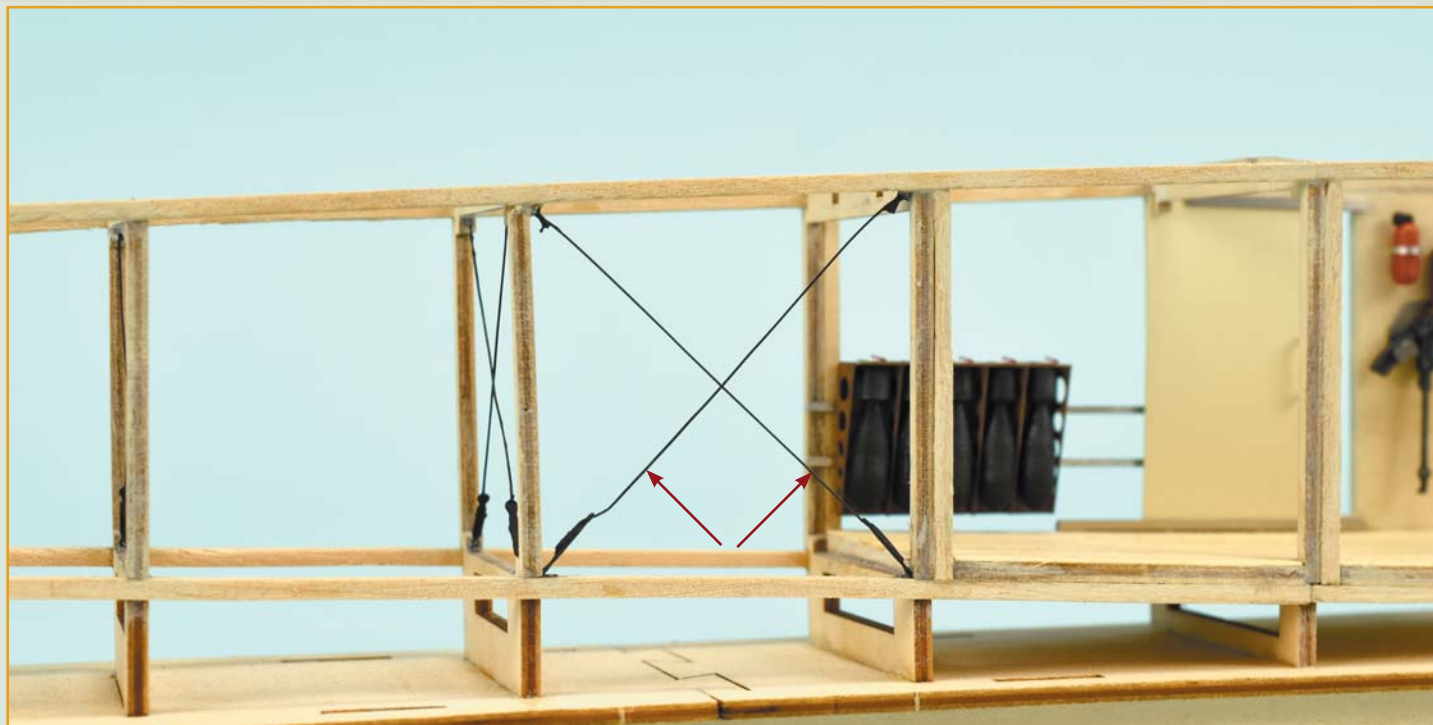

**9** У вас есть тандеры, крепежные кольца, леска и подробная инструкция, которую вы получили в девятой посылке (№ 30–33). В соответствии с ней начнем клеить расчалки по правому борту.





**10** Повторяйте эти этапы работы, пока расчалки не будут установлены между всеми шпангоутами.



# ПОШАГОВАЯ ИНСТРУКЦИЯ К СБОРНОЙ МОДЕЛИ

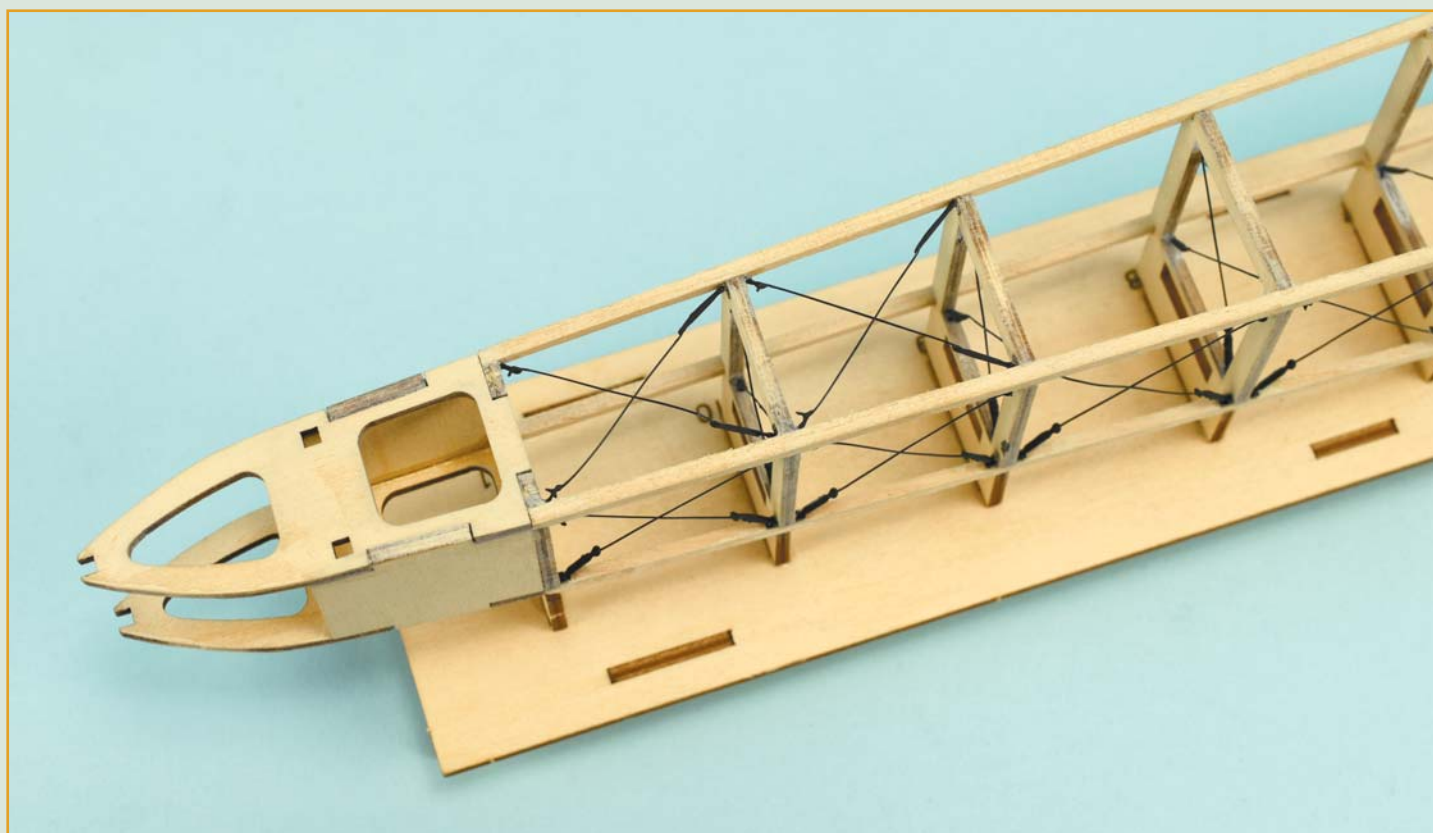
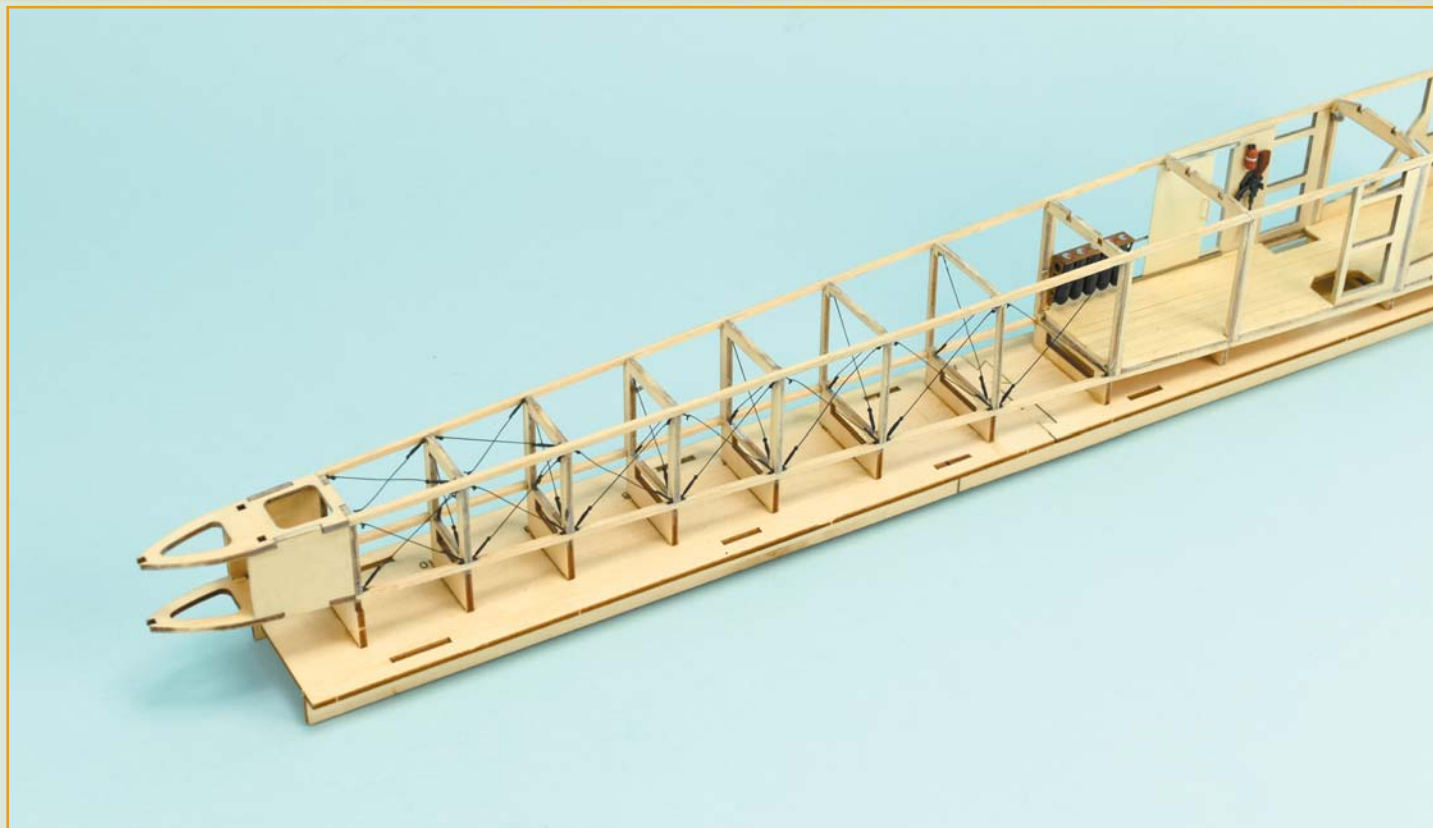

**11** Добавьте еще две пары скрещенных расчалок сверху между задними шпангоутами. На этом тандеры и кольца у вас должны закончиться.



## СБОРКА МОДЕЛИ ИЗ ДЕТАЛЕЙ ПОСЫЛКИ № 13 (ПРОДОЛЖЕНИЕ)



**12** Приступаем к сборке и окраске первой фигурки члена экипажа вашего бомбардировщика. Это штурман-бомбардир, который лежит на полу кабины и смотрит сквозь люк на землю, ожидая нужного момента для сброса бомб. Следуя подробной пошаговой инструкции, вы сможете быстро собрать фигурку и сделать ее красивой и качественной. Приложите немного старания, и у вас все получится.



**13** Первым делом аккуратно зачистите детали фигурки надфилем, а затем наждачной бумагой от следов литевых форм. Также обработайте надфилем стыковые поверхности между туловищем и руками, чтобы щели между этими деталями после склейки были как можно менее заметными.

# ПОШАГОВАЯ ИНСТРУКЦИЯ К СБОРНОЙ МОДЕЛИ



**14** Приклейте руки к туловищу, как показано на снимках.



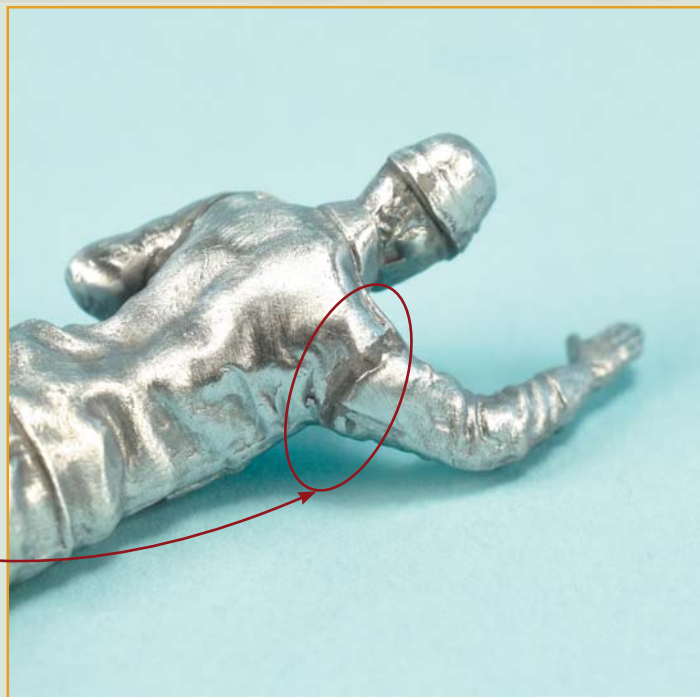
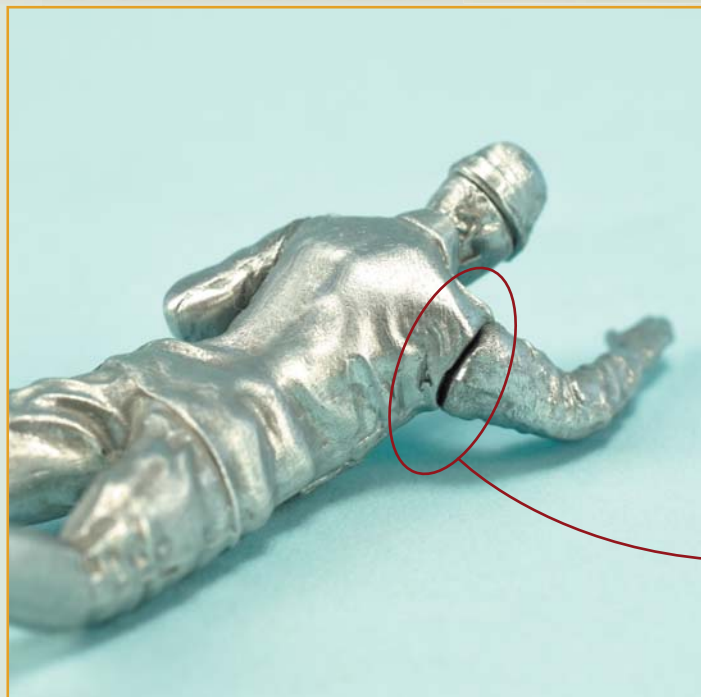

**15** Если щели между деталями все-таки остались, их можно зашпаклевать, используя шпаклевку либо моментальный клей с разведенным в нем каким-нибудь порошковым наполнителем, например, тальком. После полного высыхания шпаклевки обработайте стыки наждачной бумагой. Теперь щели исчезли, и фигурка готова к окраске.



**16** Мы рекомендуем перед окраской покрыть модель слоем серой аэрозольной грунтовки. Это поможет выявить дефекты (например, мелкие щели), которые вы сможете устранить, следуя предыдущим пунктам инструкции. Также это улучшит сцепление краски с поверхностью. Все краски для раскрашивания фигурки вы уже получили с этими и предыдущими выпусками журнала. Воспользуйтесь ими.

## ПОШАГОВАЯ ИНСТРУКЦИЯ К СБОРНОЙ МОДЕЛИ



**17** Раскрашивание лица у фигурки начинаем с глаз. Сначала нарисуйте белки кремовой краской (можно использовать и белую краску), а затем в центре аккуратно поставьте кончиком кисти темно-коричневые точки, которые будут означать радужные оболочки и зрачки.



**18** Теперь покрасим лицо, используя краску телесно-розового цвета. Делайте это аккуратно, чтобы краска не попала на глаза. После ее высыхания можно подчеркнуть рельеф лица и изобразить тени. Для этого используйте жидко разведенную, почти прозрачную коричневую краску, которую нужно нанести под носом, под ободком шлема, на скулах, под верхней губой и под подбородком. Когда краска высохнет, можно повторить операцию, чтобы лицо выглядело более рельефным, как на нижнем снимке.



## СБОРКА МОДЕЛИ ИЗ ДЕТАЛЕЙ ПОСЫЛКИ № 13 (ПРОДОЛЖЕНИЕ)



**19** Продолжаем раскраску фигурки штурмана-бомбардира. Возьмите серебряную краску, которую можно приобрести в специализированном магазине, и покрасьте ею погоны.



**20** Красной краской нарисуйте окантовку воротника.

# ПОШАГОВАЯ ИНСТРУКЦИЯ К СБОРНОЙ МОДЕЛИ



**21** Затем покрасьте фигурку, за исключением уже раскрашенных областей, темно-серой краской.

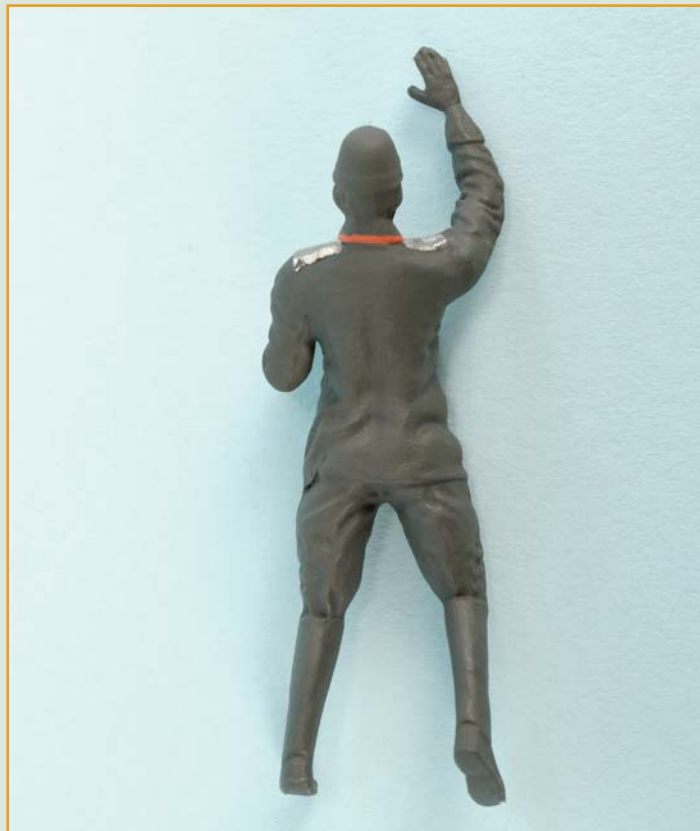

**22** Для подчеркивания рельефа поверхности и имитации световых бликов нанесите на выступающие фрагменты фигурки жидко разведенную темно-коричневую краску, как показано на снимках 23 и 24.





**23** После высыхания краски нанесите еще один слой на наиболее выступающие места. Уделите особое внимание окраске задней части фигурки.



**24** Теперь возьмите жидко разведенную черную краску и нанесите ее в углубления, отмеченные овалами на фотографиях (под шлемом, воротником, перчатками, полами куртки, вокруг пуговиц и за голенищами сапог), чтобы подчеркнуть эффект глубины и сделать тени более естественными.

## ПОШАГОВАЯ ИНСТРУКЦИЯ К СБОРНОЙ МОДЕЛИ



**25** Серебряной краской нарисуйте пуговицы, кокарду и наглемную эмблему воздушного флота в виде двуглавого орла. На этом раскраска фигурки штурмана-бомбардира закончена.

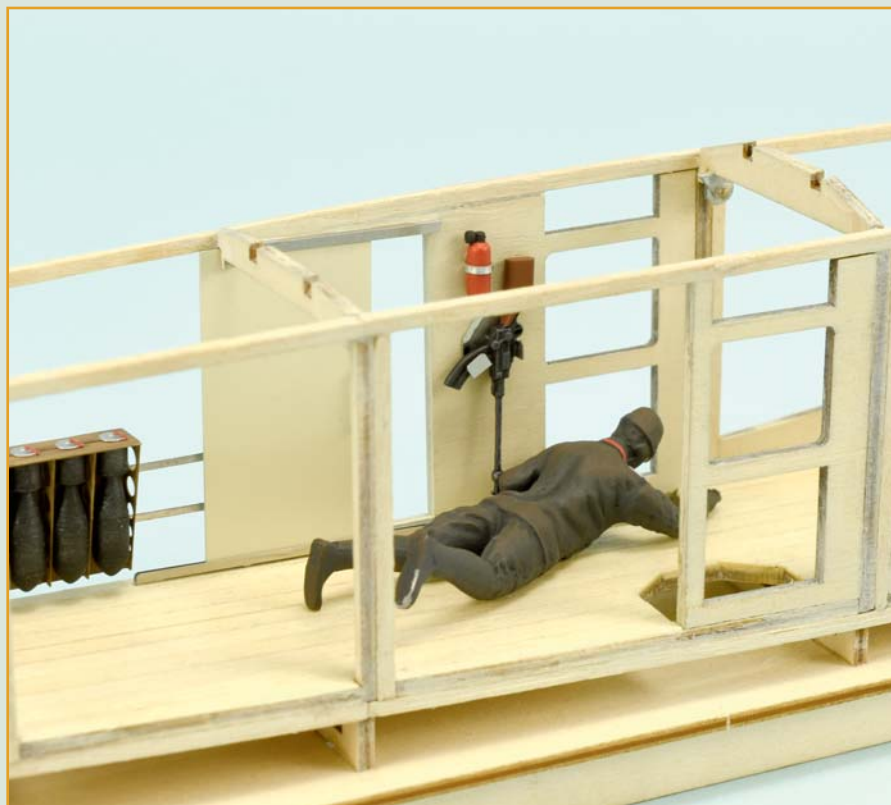

**26** Теперь вы можете положить готовую фигурку на предназначенное для нее место в кабине, но не приклеивайте ее. Она займет свое место, когда вся модель будет полностью собрана, а пока отложите фигурку в надежное место для хранения.